

Sjorcapaciteit aan de buitenboord:
3 ton ter plaatse van een inkeping

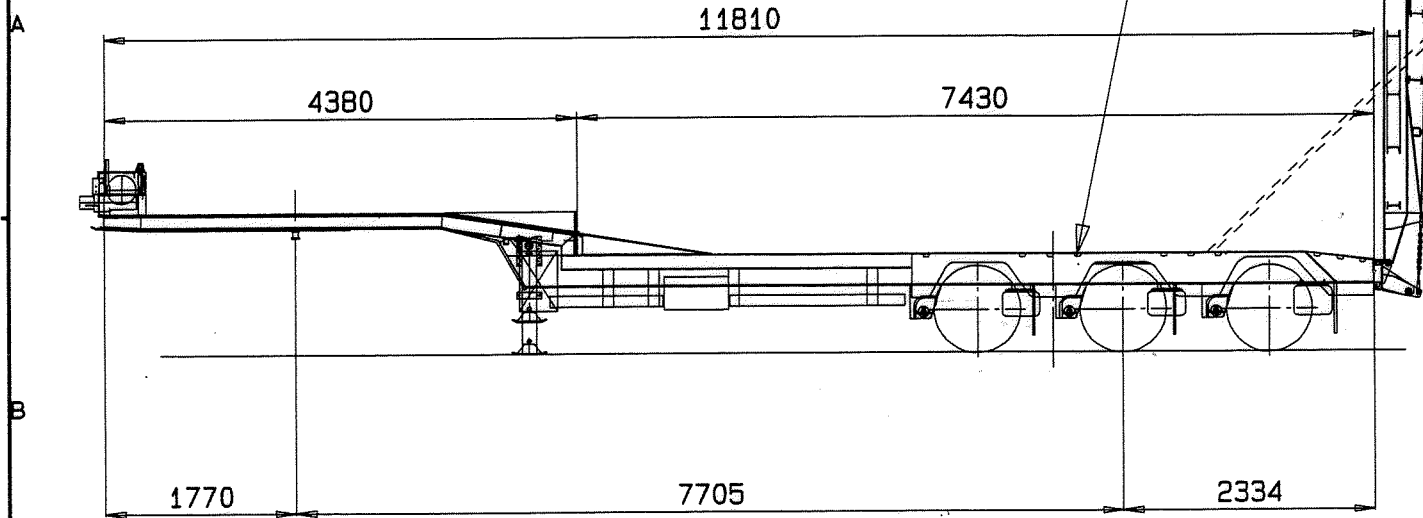

Sjoroog cap 8 Ton

Sjoroog cap 16 Ton

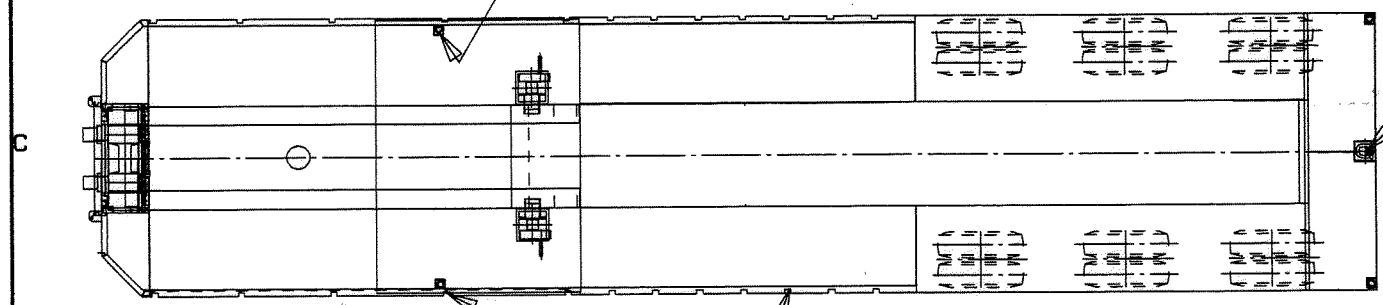

Sjorcapaciteit aan de buitenboord:
3 ton ter plaatse van een inkeping

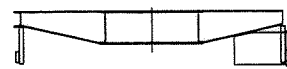

Chassisnummer oplegger
YA2D45C0431139099

k			Ontbramen en hoeken breken	Lasspatten verwijderen
j			Indien toleranties niet vermeld:	verspanend werk: ISO 2768-1/m (maten, hoeken, afschuining)
i				verspanend werk: ISO 2768-2/K (vormtoleranties)
				niet verspanend werk: EN ISO 13920/B (plaat- en laswerk)
h			Project : YA2D45C0431139099	Schildering : .
g			Klant : A.L.M.	Gewicht : .
f			Mat : *	Grandstofcode : .
e			Benaming : Oplegger dieplader	
d			Ladingszekering	
c				Tekening nummer S5423
b			Europese Proj.	Get : HL
a				Schaal : 1:40
	Revisie	Get	Datum	Dat : 20-09-2011
				Vervangt : .
				Vervangen door : .
				Overgenomen van : .